



Entaschungsanlagen HEKO Unterwassereinheit (UWE)

HEKO fertigt Kettenräder in allen Abmessungen und Ausführungen. Durch die Vielzahl der Varianten handelt es sich praktisch bei jedem Kettenrad um ein Unikat. Hierbei passt sich HEKO den individuellen Kundenwünschen an und fertigt auftragsbezogen jede Ausführung.

Moderne Bearbeitungszentren und Drehautomaten dienen der mechanischen Bearbeitung von Kettenrädern, Kettenrollen, Laufrollen und Wellen.

HEKO Stütz- und Einschnürrollen Typ UWE

- Einsatz in Nassentaschungsanlagen
- Mit Dichtungssystem für Unterwassereinsatz
- Montage von der Außenseite der Nassentaschungsanlagen
- Wahlweise mit elektronischer Drehzahlüberwachung
- Für alle Kettenabmessungen
- Für die HEKO Systeme TS und SMO
- Mit und ohne Anschraubflansch lieferbar
- Laufflächen gehärtet für lange Standzeiten
- Auf Wunsch mit Reinigungsfinger für die Spurrille
- Optimiertes Dichtungssystem



HEKO Stütz- und Einschnürrolle Typ UWE mit Anschraubflansch

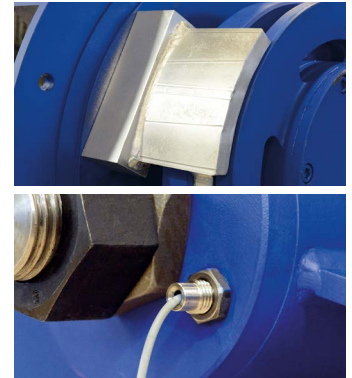

Reinigungsfinger (oben)
Drehüberwachung (unten)

Standard Abmessungen von HEKO Stützrollen Typ UWE, aus Stahl in geschweißter oder mechanisch bearbeiteter Ausführung

Teilkreis- Durchmesser (mm)	zugehörige Kette Nennstärke (mm)	Maße (mm)		Gewicht ohne Flansch (kg/Stück)
		a	b	
Tk Ø	d			
400	19	24	83	100
400	22	27	92	112
400	26	32	107	112
511	30	36	113	130
566	30	36	113	150
560	34	42	127	185
566	36	42	136	195
650	42	50	155	240

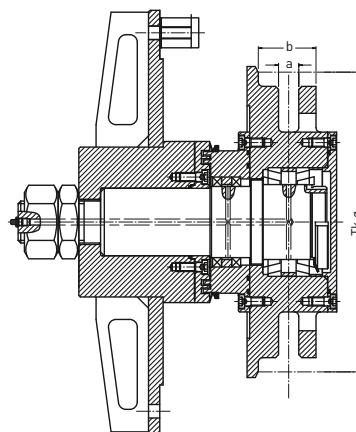

HEKO Stütz- und Einschnürrolle Typ UWE mit Anschraubflansch



HEKO Stütz- und Einschnürrolle Typ UWE ohne Anschraubflansch

Weitere Abmessungen und Qualitäten auf Anfrage